

## Kurzanleitung: Heizkörper & Wohnraumlüfter

Aufgrund vielfacher Nachfragen hinsichtlich der Funktion der Heizkörper und der verbauten Wohnraumlüfter, haben wir für die Bewohner diese Kurzanleitung zusammengestellt. Bei weitergehenden Fragen könnt ihr euch gerne an die Hausverwaltung wenden; gerne vor Ort während der Sprechzeiten (siehe Aushang am Büro) oder unter den nachfolgenden Kontaktdaten:

Dobak IMMOPartner GmbH  
Mettener Str. 41  
94469 Deggendorf

Tel.: 0991 – 250 335-0  
Fax: 0991 – 250 335-29  
E-Mail: [verwaltung@studentenpark1-straubing.de](mailto:verwaltung@studentenpark1-straubing.de)

### Umgang mit Heizkörpern:

Die verbauten Heizkörper sind mit einem Thermostat ausgestattet. Die Zahlen symbolisieren die gewünschte Zieltemperatur. Der Heizkörper wird dem Raum so viel Wärme zuführen, bis am Thermostatkopf die eingestellte Temperatur erreicht ist; bitte beachtet hierzu folgende, bildliche Veranschaulichung.

## Achten Sie auf die richtige Einstellung der Thermostate

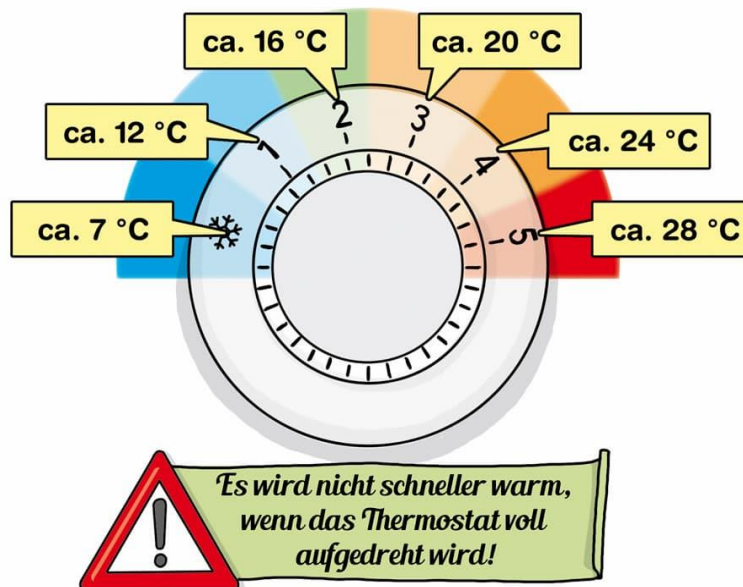

### WICHTIGER HINWEIS:

Umso höher die gewählte Stufe, desto höher auch die individuell entstehenden Heizkosten. Wir empfehlen euch, **nicht höher als Stufe 3** zu wählen.

### Umgang mit der Wohnraumlüftung:

Die Wohnraumlüftung sorgt für die notwendige Entlüftung bzw. Entfeuchtung des Bads, führt über die Frischluftzufuhr in den Wohnraum zu einem angenehmen Raumklima und schützt vor Feuchteschäden bzw. Schimmelbefall. Aufgrund des sehr hohen Dämmstandards des Gebäudes (es handelt sich um ein KfW40Plus-Haus) kommt einer ordentlichen Lüftung eine besonders hohe Bedeutung zu. Natürlich sollt und könnt ihr auch weiterhin über das Fenster stoßlüften. In keinem Fall darf die Wohnraumlüftung außer Betrieb genommen werden, da dann das Bad nicht mehr entlüftet wird!

Anhand dieser Kurzanleitung erhaltet Ihr einen kurzen Überblick über die Funktionsweise der verbauten Lüftung. Weitere Informationen findet ihr in den jeweiligen Bedienungsanleitungen unter

<https://www.dobak-immopartner.de/studentenwohnheime/studentenpark-straubing/formulare-downloads/>

### **Dimplex DL 50** (ohne Automatikmodus!):



Abb. 3.1 Anzeige- und Bedienfeld

- |                           |                                     |
|---------------------------|-------------------------------------|
| 1 Innenwandblende         | 3 Segment-Anzeige                   |
| 2 Anzeige- und Bedienfeld | 4 Bedientaste Weiter/Höher/Auswahl  |
|                           | 5 Bedientaste Zurück/Tiefer/Abbruch |

**Stufe 0:** AUS! Bad wird nicht entlüftet! Kein Schutz der Bausubstanz!

**Stufe A:** Minimalbetrieb zum Feuchteschutz; nur bei Abwesenheit zu empfehlen!

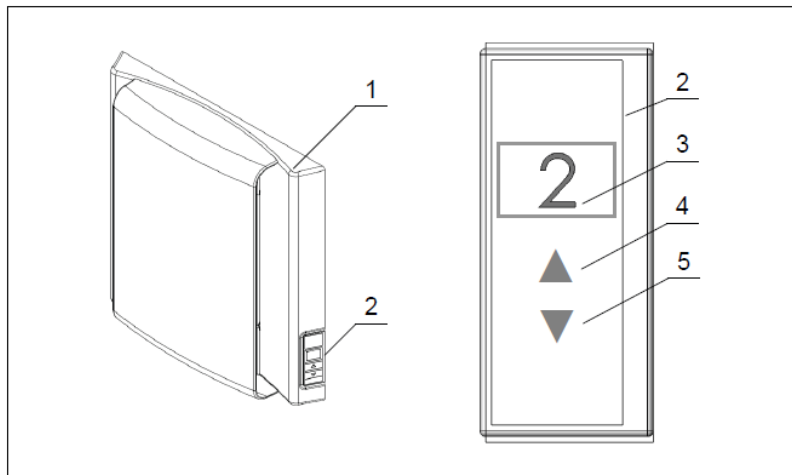
**Stufe 1:** Reduzierte Lüftung, Grundlüftung (z.B. nachts oder bei Abwesenheit)

**Stufe 2:** Normallüftung, empfohlene Stufe bei Anwesenheit

**Stufe 3:** Erhöhte Normallüftung, bei Anwesenheit mit erhöhtem Lüftungsbedarf

**Stufe 4:** Intensivstufe, zur Stoßlüftung, kein Dauerbetrieb empfohlen

### **WICHTIGER HINWEIS:**

**Auf keinen Fall dürft ihr die installierte Wohnraumlüftung deaktivieren!**

Bei Fehlermeldungen oder im Falle einer notwendigen Wartung meldet euch bitte unverzüglich bei der Hausverwaltung.